



**Horizontal-Vertikal Kartonierer HVK**

**dienst**  
Verpackungstechnik

# Kartonieren mit dem HVK- I - i

## Einsatzbereich:

Mit der HVK-Kartoniermaschine können vorgeklebte Faltschachteln wahlweise manuell oder automatisch befüllt und verschlossen werden. Ausgelegt für mittlere Leistungs-Anforderungen. Die Faltschachteln werden ausschließlich mit Heißleim verschlossen. Eine automatische Befüllung oder die manuelle Zugabe von Beilagen sind variabel gestaltbar. Die Arbeitsweise ist intermittierend. Abhängig vom Produkt kann schräg – vertikal kartoniert werden!

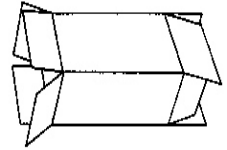

## Funktionsablauf:

Die Faltschachteln werden durch ein rotativ arbeitendes System aufgefaltet und in eine Mitnehmerkette eingesetzt. Diese transportiert die Faltschachtel bis zum Füllbereich. Die Befüllung ist entweder manuell oder automatisch mit Hilfe von produktspezifischen Zufuhr-, Einlege- oder Beladesystemen möglich.

Optional kann eine zusätzliche Station für das manuelle oder automatische Beilegen von Artikeln (wie Bedienungsanleitungen, Löffel, o.ä.) vorgesehen werden. Die befüllten Faltschachteln werden mit Heißleim verschlossen, bei Bedarf kodiert und kontrolliert.

## Bauweise und Ausstattung:

### Gestell- und Bedienkonzept

- Rahmengestell aus Edelstahl
- Schutzeinhausung mit Schutztüren
- Einfache Bedienerführung über Touchpaneel
- Flexibilität in der Produktzuführung

### Antriebslösung

- Servo-Antrieb
- Bis mittlere Leistungsbereiche
- Überlast-Funktion über Servo-Antrieb
- Integrierte SPS

### Hygiene und Ergonomie

- Alle Wellen aus Edelstahl
- Produkttransport auf einer Ebene, bedienerfreundlich
- Beste Zugangsmöglichkeit
- Wartungsarme Konstruktion

## Optionen:

- Produktbezogene Förder-, Zufuhr-, Einlege- oder Beladesysteme
- Prägekodierung oder Ink-Jet

## Technische Daten:

Arbeitsweise:

Intermittierend

Leistung\*:

max. 60 Takte/min.

Verschleißtechniken:

• Heißleim • Steckverschluss

Formatbereich

	A	B	H
min.	70	30	130
max.	300	120	350

andere Formate auf Anfrage

Kartonmagazin:

ca. 600 mm

Gewicht / Grundmaschine:

850 kg

\* abhängig vom Faltschachtel-Format oder Produkt

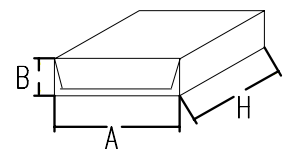

Technische Änderungen vorbehalten

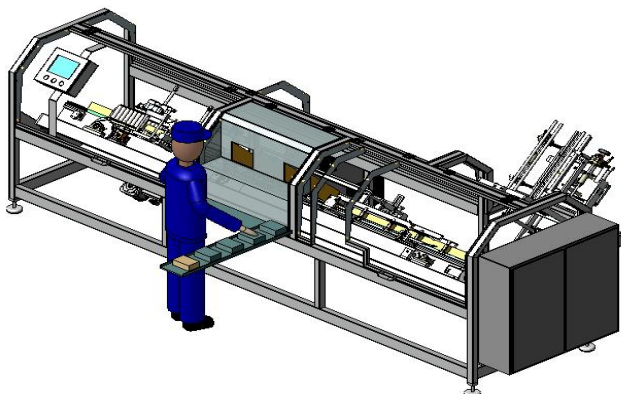

	min	max
L:	2.800 mm	4.500 mm
B:	1.200 mm	1.600 mm
H:	1.600 mm	1.800 mm